

Návod k obsluze

Bourací (sekací) kladivo MHP

Obj. číslo: 240 2550



Vážení zákazníku,

děkujeme Vám za zakoupení produktu firmy Aircraft. Naše produkty a stroje Vám nabízejí nejvyšší kvalitu, technicky optimální řešení a přesvědčí Vás vynikajícím poměrem cena/výkon. Neustálý vývoj a inovace našich produktů zajišťují vždy aktuální stav techniky a bezpečnosti.



Před prvním uvedením do provozu si prosím pečlivě přečtěte tento návod k obsluze a seznamte se se zařízením. Také se ujistěte, že si návod přečetly i všechny osoby, které budou zařízení obsluhovat. Uchovejte tento návod k obsluze pro případné další použití.

Informace

Tento návod k obsluze obsahuje bezpečnostní pokyny a údaje potřebné pro správnou obsluhu a údržbu zařízení. Všechny bezpečnostní funkce, na které by měla obsluha zařízení dbát, jsou zde popsány. V kapitole Údržba jsou popsány všechny údržbářské práce a kontroly, které musí obsluha zařízení provádět.

Obrázky a informace, které jsou uvedeny v tomto návodu k obsluze, se mohou lišit od provedení Vašeho zařízení. Výrobce se neustále snaží o zlepšení a vývoj svých výrobků. Proto mohou být provedeny optické a technické změny, aniž by byly předem ohlášeny. Změny a chyby jsou vyhrazeny.

Vaše zlepšovací návrhy ohledně tohoto návodu k obsluze jsou důležitou součástí vylepšování našich služeb, které zákazníkům nabízíme.

Tento návod k obsluze pevně stanovuje správný účel použití zařízení a obsahuje všechny potřebné informace pro jeho správný a bezpečný provoz. Neustálé respektování pokynů obsažených v tomto návodu k obsluze zajišťuje bezpečnost osob a zařízení, hospodárny provoz a dlouhou životnost zařízení.

Pro lepší přehled je tento návod k obsluze rozdělen do jednotlivých kapitol, v kterých se pojednává o nejdůležitějších tématech. Důležité pasáže jsou vtištěny tučně a jsou umístěny vedle následujících symbolů:



Pozor:

Upozornění na situace, které by mohly vést k poranění osob, poškození zařízení nebo k dalším finančním škodám.



Pozor:

Používejte ochranné brýle. Nebezpečí poranění!



Pozor:

Před začátkem činnosti odpojte zařízení od zdroje stlačeného vzduchu. Nebezpečí poranění!

Označení „zařízení“ nahrazuje běžný obchodní název výrobku, na který se tento návod k obsluze vztahuje.

U označení „kvalifikovaný personál“ se jedná o pracovníky, kteří jsou schopni na základě svých zkušeností, technického vzdělání a znalostí pracovních předpisů provést nutné práce a rozpoznat případná rizika během provozu či údržby zařízení a vyhnout se jim.

V případě dalších otázek se prosím obraťte na svého prodejce.

1. Správný účel použití

Bourací (sekací) kladivo MHP PRO je robustní, stlačeným vzduchem poháněné zařízení se zvláštní upínací pružinou. Bourací kladivo se hodí především pro bourání zdí a renovační práce. Šestihranné upnutí zamezuje protáčení zařízení.



Pozor:

Toto zařízení smí být provozováno pouze v technicky bezvadném stavu. Případné závady musí být ihned odstraněny. Svévolné změny zařízení nebo nesprávný účel použití, stejně jako nerespektování bezpečnostních předpisů či tohoto návodu k obsluze ukončují záruku výrobce za způsobené škody a také ukončují nárok na záruční plnění!

2. Bezpečnostní pokyny

2.1 Všeobecné pokyny



Upozornění:

Před použitím, údržbou a opravou zařízení si musíte pečlivě přečíst všechny provozní a údržbové pokyny. Práce se zařízením je povolena pouze osobám, které jsou důvěrně seznámeny s účinky a zacházením se zařízením. Zařízení smí obsluhovat pouze kvalifikovaný personál.



Pozor:

Opravy a údržbu zařízení smí provádět kvalifikovaný personál pouze u odpojeného (od zdroje stlačeného vzduchu) zařízení!

- Používejte dodané ochranné zařízení a dobře jej připevněte. Nikdy nepracujte bez ochranných prvků a udržujte je plně funkční. Zkontrolujte jejich funkčnost vždy před začátkem práce.
- Udržujte zařízení a jeho pracovní okolí v čistotě. Postarejte se o dostatečné osvětlení.
- Zařízení nesmí být ve své koncepci změněno a nesmí být použité pro jiné účely, než pro které bylo určeno výrobcem.
- Nepracujte pod vlivem nemoci, drog, alkoholu či léků. Nepracujte ve stavu příliš velké únavy.
- Odstraňte nástroje a další samostatné díly po montáži či opravě zařízení před tím, než zařízení znovu zapnete.
- Dodržujte všechny výstražné a bezpečnostní pokyny uvedené na zařízení a udržujte je v čitelném stavu.
- Udržujte děti a neoprávněné osoby mimo pracovní prostor zařízení.
- Zařízení smí používat a provádět na něm údržbu pouze osoby, které jsou důvěrně seznámeny s možným nebezpečím.
- Používejte těsně přiléhavý pracovní oděv, ochranné brýle, bezpečnostní obuv a ochranná sluchátka. Dlouhé vlasy si svažte do culíku. Při práci nenoste hodinky, náramky, řetízky či prsteny.
- Závady, které ovlivňují bezpečnost práce, nechejte neprodleně odstranit.
- Chraňte zařízení před vlhkostí (nebezpečí koroze).
- Nikdy nenechávejte zařízení pod tlakem bez dohledu.
- Ujistěte se před každým použitím zařízení, že nejsou žádné jeho části poškozené. Poškozené části ihned vyměňte, abyste zamezili možné příčině nebezpečí.
- Zařízení nepřetěžujte. Lépe a bezpečněji pracujte v uvedeném rozmezí výkonu.
- Používejte pouze originální náhradní díly a příslušenství, abyste se vyhnuli možným nebezpečím a rizikům nehod.



2.2 Zvláštní bezpečnostní pokyny



- Zařízení provozujte pouze s přípustným tlakem stlačeného vzduchu.
- Jako zdroj energie používejte pouze stlačený vzduch. Nepoužívejte vzácné plyny, které jsou skladovány v tlakových nádobách.
- Během používání zařízení dbejte na to, abyste jej drželi pevně v ruce a aby bylo správně vybalancované, aby nedošlo k poranění osob či jiným škodám.
- Před použitím vždy zkontrolujte případné poškození zařízení.
- Po použití odpojte zařízení od přívodu stlačeného vzduchu a vyčistěte jej.
- Přívod stlačeného vzduchu provádějte pouze pomocí rychlospojky.
- Dávejte pozor na to, aby byla všechna spojení pevná a zajištěná.
- V žádném případě nemiřte zařízením na jiné osoby či zvířata (nebezpečí poranění).
- Pokud zařízení nepoužíváte, uvolněte ovládací páčku.
- Před tím, než předáte zařízení dalším osobám, provedete potřebné údržbářské práce či vyměníte poškozené díly, vždy odpojte zařízení od zdroje stlačeného vzduchu.
- Maximální pracovní tlak (viz kapitola Technická data) nikdy nepřekračujte a stlačený vzduch musí vždy procházet přes nainstalovanou úpravnou jednotku s regulátorem tlaku.
- Zajistěte zpracovávaný obrobek proti sklouznutí.

2.3 Ostatní rizika

I když budete respektovat všechny bezpečnostní předpisy a pokyny a budete používat zařízení pouze pro správný účel, existují ještě další rizika, která jsou uvedena níže:

- Poranění způsobená odmrštěnými částmi obrobku.
- Poranění způsobená hlukem (používejte ochranná sluchátka).



Upozornění:

Použití jakéhokoli zařízení na stlačený vzduch sebou přináší další rizika. Při provádění jakýchkoli prací (i těch nejjednodušších) dbejte nejvyšší opatrnosti. Bezpečnost práce závisí na Vás!

3. Technická data

Model	MHP
Objednací číslo	240 2550
Min. tlak	2,0 bar
Max. tlak	6,3 bar
Upnutí	14,7 mm šestihran
Přípojka	Trn 3/8"
Spotřeba vzduchu.....	600 l/min
Hmotnost	6,9 kg
Počet úderů	2400 za minutu

Tlakové údaje se vztahují na vstupní tlak na zařízení. Při nastavení tlaku na zdroji stlačeného vzduchu mějte na paměti ztráty tlaku vzduchu během jeho vedení.

4. Ovládací prvky

- 1 Přípojka
- 2 Rukojeť
- 3 Ovládací páčka
- 4 Válec
- 5 Upnutí



5. Provoz

5.1 Uvedení do provozu

Pro provoz sekacího kladiva potřebujete kompresor s minimálním plnicím výkonem 100 l/min a minimálním objemem tlakové nádoby 25 litrů. Vytvořený vzduch musí být vyčištěný, bez kondenzátu a zamlžený olejem.

Před prvním uvedením do provozu nakapejte pár kapek speciálního pneumatického oleje Aircraft do přípojky zařízení, abyste zajistili dostatečné promazání. Vytáhněte pružinu pomocí šroubováku z držáku sekáčů. Odstraňte držák sekáčů z kladiva. Zasuňte požadovaný sekáč do držáku a otočte jej asi o čtvrt otáčky, aby nedošlo k jeho vypadnutí. Poté zasuňte sekáč i s držákem do kladiva. Zkontrolujte, zda sekáč v držáku dobře drží. Poté vraťte pružinu zpět do určeného otvoru.

5.2 Použití zařízení

1. Nastavte požadovaný pracovní tlak na kompresoru. Dbejte na to, abyste nepřekročili maximální přípustný tlak (viz kapitola Technická data).

2. Připojte zařízení ke vhodnému zdroji stlačeného vzduchu. Připojte k zařízení pružnou tlakovou hadici opatřenou rychlospojkou.

Zatlačte přípojku zařízení do objímky rychlospojky. Zablokování proběhne automaticky. Stisknutím ovládací páčky uvedete zařízení do provozu.

Pro opětovné odblokování zatlačte redukci zpět a odtáhněte objímku rychlospojky. Při tom držte zařízení i tlakovou hadici pevně v ruce.

3. Po ukončení práce odpojte tlakovou hadnici od zdroje stlačeného vzduchu.



Pozor! Nebezpečí zadření! Je naprosto nezbytné řádné mazání náradí!

To můžete provést těmito způsoby:

- Úpravnou jednotkou s olejovým přimazávačem přímo na kompresoru.
- Olejovým přimazávačem připojeným přímo na vedení stlačeného vzduchu.
- Nakapáním 3 až 5 kapek pneumatického oleje do přípojky každých 15 minut při použití zařízení.

Pneumatické náradí, které není při provozu přimazáváno, se velmi rychle ničí a snadno se zadře. Na poruchy z důvodů nedostatečného mazání se nevztahuje záruka!

6. Údržba, oprava a čišťení



Pozor:

Před všemi úkony v rámci údržby, opravy či čišťení zařízení jej vždy odpojte od zdroje stlačeného vzduchu. Všechny tyto úkony smí být provedeny pouze kvalifikovanými pracovníky.

1. Udržujte zařízení suché a čisté.
2. V pravidelných intervalech kontrolujte tlakové hadice na poškození a netěsná místa. Poškozené hadice ihned vyměňte.
3. Pravidelně kontrolujte úpravnou jednotku stlačeného vzduchu. V případě potřeby doplňte olej.
4. Každý týden očistěte zařízení od prachu a nečistot. Pravidelné čišťení usnadňuje práci se zařízením.
5. Pravidelně kontrolujte pevnost a těsnost šroubových spojů. V případě potřeby šrouby dotáhněte. V případě potřeby šrouby dotáhněte.

7. Řešení poruch



Pozor:

Při objevení jakékoli z následujících závad ukončete ihned práci se zařízením. Mohlo by dojít k poranění osob či poškození zařízení. Opravy, resp. výměny poškozených dílů smí provádět pouze kvalifikovaní pracovníci. Zařízení musí být vždy odpojené od zdroje stlačeného vzduchu.

Popis závady	Možná příčina, příp. řešení
Po stisknutí ovládací páčky se nic neděje.	- Ovládací páčka je vadná, vyměňte ji. - Špatné spojení se zdrojem stlačeného vzduchu.
Upínací pružina nedrží.	- Závit na válci je opotřebovaný, válec vyměňte.
Rázová síla se snižuje.	- Píst je opotřebovaný, vyměňte jej.
Únik vzduchu	- Rozlišné možnosti závady; rozeberte a vyčistěte zařízení; vyměňte vadné díly.
Síla úderů je příliš nízká.	- Příliš nízký tlak, nastavte správně tlak vzduchu.

8. Rozpadové schéma

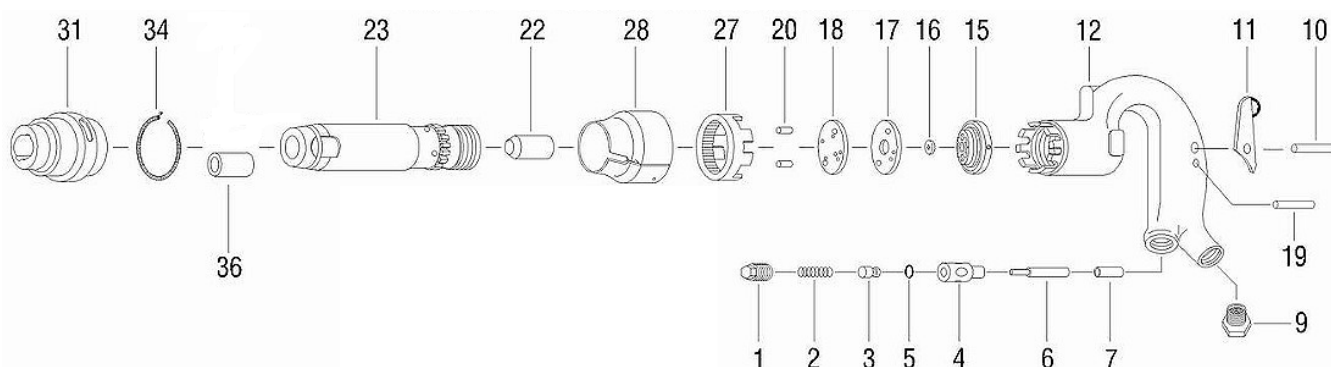

9. Seznam náhradních dílů

Poz.	Název (DE)	Ks	Poz.	Název (DE)	Ks
01	Ventilabschluss	1	16	Ventil	1
02	Ventilfeder	1	17	Ventilgehäuse	1
03	Drosselkappe	1	18	Ventilgehäuse - deckel vorne	1
04	Ventilgehäuse	1	19	Stift	1
05	O-Ring	1	20	Stift	2
06	Ventilstift	1	22	Kolben	1
07	Buchse	1	23	Zylinder	1
09	Luftanschluss	1	27	Verschluss	1
10	Stift	1	28	Abdeckung	1
11	Betätigungshebel	1	31	Meißelhalterung	1
12	Gehäuse	1	34	Feder	1
15	Ventilgehäuse- deckel hinten	1	36	Zylinderbuchse (H)	1

Pro objednání náhradních dílů udávejte prosím následující údaje:

- Označení zařízení (Bourací (sekací) kladivo MHP)
- Obj. číslo zařízení a číslo pozice náhradního dílu (např. 0 - 240 2550 - 12)
- Označení náhradního dílu (Gehäuse)
- Počet kusů

10. ES - Prohlášení o shodě

Tímto prohlašujeme, že níže uvedený produkt odpovídá na základě své koncepce a provedení příslušným bezpečnostním požadavkům směrnice platných v Evropské unii. Při neodsouhlasených změnách na zařízení ztrácí toto prohlášení platnost.

Výrobce: Aircraft Kompressorenbau GmbH
 Gewerbestraße Ost 6
 A-4921 Hohenzell

Označení zařízení: Bourací (sekací) kladivo MHP Pro

Typ zařízení: Pneumatické bourací kladivo

Objednací číslo: 240 2550

Příslušné EU směrnice: 2006/42/ES - Strojní směrnice Byly použity následující harmonizované normy:

DIN EN 292 - Bezpečnost strojů

DIN EN 294 - Bezpečnost strojů - Bezpečné odstupy

DIN EN 62079 - Zhotovování návodů - Strukturování, obsah a prezentace (IEC 62079:2001)

 Kompressorenbau GmbH
 Maschinengrosshandel
 Gewerbestraße Ost 6 A-4921 Hohenzell
 Tel: 07421 9237-0 Fax: 07421 9237-10
 info@aircraft.at www.aircraft.at

Klaus Hütter (Obchodní
 ředitel) Hohenzell, 1.1.2011

